





IT

**DESCRIZIONE**

La Serie 320 comprende elettrovalvole a 3 vie a comando diretto di ingombro ridotto con corpo a 3 vie, permettendo l'allineamento delle tubazioni. Le elettrovalvole sono in versione universale, normalmente chiusa o normalmente aperta. Il corpo è in ottone.

**INSTALLAZIONE**

Le elettrovalvole ASCO devono essere utilizzate esclusivamente rispettando le caratteristiche tecniche specificate sulla targhetta. Variazioni sulle elettrovalvole sono ammissibili solo dopo aver consultato il costruttore o il suo rappresentante. Prima dell'installazione, depressurizzare i tubi e pulire internamente. Le elettrovalvole possono essere montate in tutte le posizioni. Collegare i tubi alla valvola seguendo le marcature sul corpo della valvola.

I raccordi devono essere conformi alla misura indicata sull'apposita targhetta.

- Attenzione:
- Ridurre i raccordi può causare operazioni sbagliate o malfunzionamento.
  - Per proteggere il componente installare, il più vicino possibile al lato ingresso, un filtro adatto al servizio.
  - Se si usano nastri, pasta spray o lubrificanti simili durante il serraggio, evitare che delle particelle entrino nel corpo della valvola.
  - Usare attrezzature appropriate e posizionare le chiavi il più vicino possibile al punto di raccordo.
  - Per evitare danni al corpo della valvola, NON SERRARE ECCESSIVAMENTE i raccordi.
  - Non usare la valvola o il solenoide come una leva.
  - I raccordi non devono esercitare pressione, torsione o sollecitazioni sull'elettrovalvola.

**ALLACCIAMENTO ELETTRICO**

L'allacciamento elettrico deve essere effettuato esclusivamente da personale specializzato e deve essere conforme alle norme locali.

- Attenzione:
- Prima di mettere in funzione, togliere l'alimentazione elettrica, disconnettere il circuito elettrico e le parti sotto tensione.
  - I morsetti elettrici devono essere correttamente avvitati secondo le norme prima della messa in servizio.
  - Le elettrovalvole devono essere provviste di morsetti di terra a seconda della tensione e delle norme di sicurezza locali.

- I piloti possono avere una delle seguenti caratteristiche elettriche:
- Connettori a spada secondo ISO 4400 (se correttamente installata, questa connessione fornisce protezione IP-65).
  - Morsetteria racchiusa in custodia metallica. Entrata cavi con pressacavi tipo "Pg".
  - Bobine con fili o cavo.

**MESSA IN FUNZIONE**

Prima di dare pressione alla valvola, eseguire un test elettrico. Eccitare la bobina diverse volte fino a notare uno scatto meccanico che dimostra il funzionamento del solenoide.

**SERVIZIO**

Molte elettrovalvole sono provviste di bobine per il funzionamento continuo. Per prevenire la possibilità di danneggiare cose o persone, non toccare il solenoide. Se di facile accesso, l'elettrovalvola deve essere protetta per evitare qualsiasi contatto accidentale.

**EMISSIONE SUONI**

L'emissione di suoni dipende dall'applicazione e dal tipo di elettrovalvola. L'utente può stabilire esattamente il livello del suono solo dopo aver installato la valvola sul suo impianto.

**MANUTENZIONE**

Generalmente questi componenti non necessitano spesso di manutenzione. Comunque in alcuni casi è necessario fare attenzione a depositi o ad eccessiva usura. Questi componenti devono essere puliti periodicamente. Il tempo che intercorre tra una pulizia e l'altra varia a seconda delle condizioni di funzionamento. Il ciclo di durata dei componenti dipende dalle condizioni di funzionamento. In caso di usura è disponibile un set completo di parti interne per la revisione. Se si incontrano problemi durante l'installazione e la manutenzione o se si hanno dei dubbi, consultare ASCO o i suoi rappresentanti.

**SMONTAGGIO VALVOLE**

Smontare procedendo con ordine. Consultare attentamente gli esplosivi forniti per una corretta identificazione delle parti.

1. Smontare la clip di fissaggio e la bobina. ATTENZIONE: Quando si sgancia la clip metallica di fissaggio, può scattare verso l'alto.
2. Svitare il coperchio e smontare l'anello di ritenuta del coperchio, il gruppo nucleo fisso/cannotto e l'anello di ritenuta del corpo della valvola.
3. Smontare la molla del nucleo e il gruppo del nucleo.
4. Svitare il cappuccio e smontare il cappuccio, l'anello di ritenuta del corpo della valvola, la molla del porta-otturatore e il gruppo del porta-otturatore.
5. Ora tutte le parti sono accessibili per la pulizia o la sostituzione.

**RIMONTAGGIO VALVOLE**

Rimontare procedendo nell'ordine inverso facendo riferimento agli esplosivi forniti per la corretta identificazione e collocazione delle parti.

1. NOTA: Lubrificare tutte le guarnizioni/anelli di tenuta con grasso al silicone d'alta qualità.
2. Rimontare il gruppo del porta-otturatore, la molla del porta-otturatore, l'anello di ritenuta del corpo della valvola e serrare il cappuccio secondo la tabella delle coppie.
3. Rimontare il gruppo del nucleo, la molla del nucleo, l'anello di ritenuta del corpo della valvola, il gruppo nucleo fisso cannotto e l'anello di ritenuta del coperchio. Poi serrare il coperchio secondo la tabella delle coppie.
4. Rimontare il solenoide e la clip di fissaggio.
5. Dopo la manutenzione, azionare ripetutamente la valvola per accertarne il corretto funzionamento.

Per informazioni aggiuntive, visitate il nostro sito web: [www.asco.com](http://www.asco.com)



NL

**BESCHRIJVING**

Afluiter uit de 320-serie zijn compacte, direct werkende 3/2-magneetafluiter met 3 aansluitpoorten in de behuizing van de afluiter. De magneetafluiter zijn geschikt voor universeel, normaal gesloten of normaal open gebruik. Het afluiterhuis is van messing.

**INSTALLATIE**

ASCO producten worden uitsluitend toegepast worden binnen de op de naamplaat aangegeven specificaties. Wijzigingen zijn alleen toegestaan na overleg met de fabrikant of haar vertegenwoordiger. Voor het inbouwen dient het leidingsysteem drukloos gemaakt te worden en inwendig gereinigd. De positie van de afluiter is naar keuze te bepalen. Kijk naar de markeringen op het huis voor het aansluiten van de aan- en afvoerleidingen op de afluiter.

De pijp aansluiting moet overeenkomstig de naamplaat-gegevens plaatsvinden.

- Let op:
- Een reductie van de aansluitingen kan tot prestatie- en functioneringsproblemen leiden.
  - Ter bescherming van de interne delen wordt een filter in het leidingsnet aanbevolen.
  - Bij het gebruik van draadafichtingspasta of tape mogen er geen deeltjes in het leidingswerk geraken.
  - Men dient uitsluitend geschikt gereedschap voor de montage te gebruiken.
  - Gebruik een zodanig koppel voor leidingverbindingen dat het product niet wordt beschadigd.
  - Het product, de behuizing of de spoel mag niet als hefboom worden gebruikt.
  - De pijp aansluitingen mogen geen krachten of momenten op het product overdragen.

**ELEKTRISCHE AANSLUITING**

In geval van elektrische aansluiting dient dit door vakkundig personeel te worden uitgevoerd volgens de door de plaatselijke overheid bepaalde richtlijnen.

- Let op:
- Voordat men aan het werk begint moeten alle spanningsvoerende delen spanningsloos worden gemaakt.
  - Alle aansluitklemmen moeten na het beëindigen van het werk volgens de juiste normen worden aangedraaid.
  - Al naar gelang het spanningsbereik moet het product volgens de geldende normen van een aarding worden voorzien.

- Het product kan de volgende aansluitingen hebben:
- Steker aansluiting volgens ISO-4400 (bij juiste montage wordt de dichtheidsklasse IP-65 verkregen).
  - Aansluiting in het metaal huis d.m.v. schroefaansluiting. De kabeldoorvoer heeft een "PG" aansluiting.
  - Losse of aangegaten kabels.

**IN GEBRUIK STELLEN**

Voordat de druk aangesloten wordt dient een elektrische test te worden uitgevoerd. Ingeval van magneetafluiter legt men meerdere malen spanning op de spoel aan waarbij een duidelijk "klikken" hoorbaar moet zijn bij juist functioneren.

**GB**

De meeste magneetafluiter zijn uitgevoerd met spullen voor continu gebruik. Om persoonlijk letsel en schade door aanraking van het spoelhuis te voorkomen dient men het aanraken te vermijden, omdat bij langdurige inschakeling de spoel of het spoelhuis heet kan worden. In voorkomende gevallen dient men de spoel af te schermen voor aanraking.

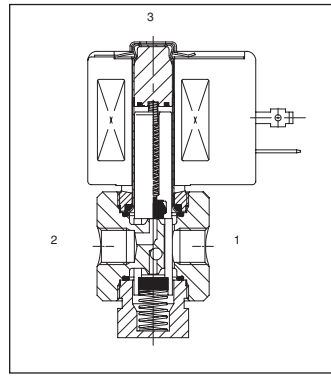
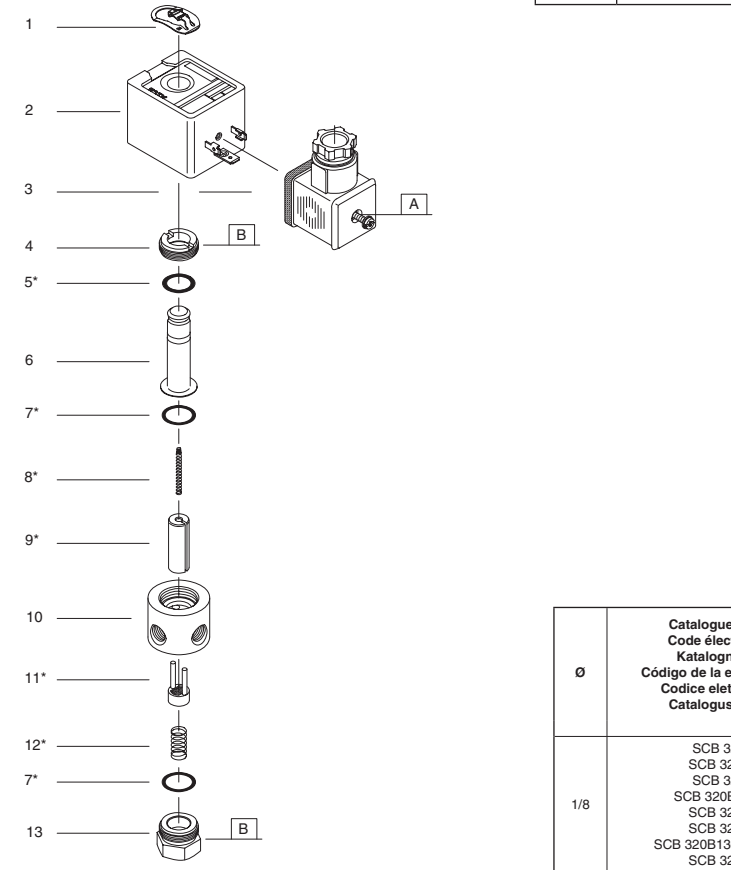
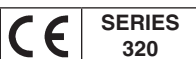

GB	DESCRIPTION
----	-------------

- |                               |                          |
|-------------------------------|--------------------------|
| 1. Retaining clip             | 9. Core assembly         |
| 2. Coil & nameplate           | 10. Valve body           |
| 3. Connector assembly         | 11. Disc holder assembly |
| 4. Bonnet                     | 12. Spring, disc holder  |
| 5. O-ring, bonnet             | 13. End cap              |
| 6. Plugnut/core tube assembly |                          |
| 7. O-ring, valve body (2x)    |                          |
| 8. Spring, core               |                          |

FR	DESCRIPTION
----	-------------

- |                                       |                                  |
|---------------------------------------|----------------------------------|
| 1. Clip de maintien                   | 8. Ressort, noyau                |
| 2. Bobine & fiche signalétique        | 9. Noyau                         |
| 3. Montage du connecteur              | 10. Corps                        |
| 4. Couvercle                          | 11. Montage du support du disque |
| 5. Joint torique, couvercle           | 12. Ressort, support du disque   |
| 6. Assemblage culasse/tube            | 13. Bouchon                      |
| 7. Joint torique, corps de vanne (2x) |                                  |

DE	BESCHREIBUNG
----	--------------

- |                                     |                                     |
|-------------------------------------|-------------------------------------|
| 1. Klammerhalterung                 | 7. Dichtungsring, Ventilgehäuse(2x) |
| 2. Spule & Typenschild              | 8. Feder, Magneterker               |
| 3. Geräteresteckdose                | 9. Magnetankerbaugruppe             |
| 4. Ventildeckel                     | 10. Ventilgehäuse                   |
| 5. Dichtungsring, Ventildeckel      | 11. Ventiltellerhalterungsbaugruppe |
| 6. Gegenanker/Führungsrohrbaugruppe | 12. Feder, Ventiltellerhalterung    |
|                                     | 13. Endkappe                        |

ES	DESCRIPCION
----	-------------

- |  |                                      |
|--|--------------------------------------|
| 1. Clip de sujeción                    | 7. Junta, cuerpo de la válvula (2x)  |
| 2. Bobina y placa de características   | 8. Resorte, núcleo                   |
| 3. Conjunto del conector               | 9. Conjunto del núcleo               |
| 4. Tapa                                | 10. Cuerpo de la válvula             |
| 5. Junta, tapa                         | 11. Conjunto del portacilapet        |
| 6. Culata/conjunto del tubo del núcleo | 12. Resorte, sujeción del disco      |
|  | 13. Casquillo del extremo del núcleo |

IT	DESCRIZIONE
----	-------------

- |  |                             |
|--|-----------------------------|
| 1. Clip di fissaggio                                 | 8. Molla, nucleo            |
| 2. Bobina e targhetta                                | 9. Gruppo del nucleo        |
| 3. Gruppo connettore                                 | 10. Corpo valvola           |
| 4. Coperchio   | 11. Gruppo porta-otturatore |
| 5. Anello di ritenuta, coperchio                     | 12. Molla, porta-otturatore |
| 6. Gruppo nucleo fisso / cannotto della valvola (2x) | 13. Cappuccio               |

NL	BESCHRIJVING
----	--------------

- |                              |                    |
|------------------------------|--------------------|
| 1. Clip                      | 9. Plunjer         |
| 2. Spoel met typeplaatje     | 10. Afluiterhuis   |
| 3. Steker                    | 11. Klephouder     |
| 4. Klepdeksel                | 12. Klephouderveer |
| 5. O-ring, klepdeksel        | 13. Sluitmoer      |
| 6. Vaste kern/plunjerjergang |                    |
| 7. O-ring, afluiterhuis (2x) |                    |
| 8. Plunjerveer               |                    |



## Butler & Land Technologies

Butler & Land, Inc. is a manufacturer representative and distributor with extensive experience in the distribution and application of electrical equipment, instrumentation, controls and sensors to industrial and utility providers for over 70 years. Some of the industries we provide service to include, but are not limited to; food/beverage, water utilities, refineries, petrochemical plants, OEM's and electrical utilities.

[www.butlerandland.com](http://www.butlerandland.com)

### Dallas, Texas

214-343-8800

10823 Sanden Dr, Dallas, TX 75238

### Houston, Texas

713-896-0808

10900 Brittmoore Park Dr J, Houston, TX 77041

### New Orleans, Louisiana

504-734-8888

1508 Edwards Ave. Suite GG, Harahan, LA 70123